

seepex.com
all things flow

Здесь Ваше решение транспортировки:
Группа изделий CS.



CS – Насосы для пищевых продуктов

Насосы 3 серий группы изделий CS особенно широко применяются в пищевой, фармацевтической, косметической и химической промышленности. Буква «С» обозначает возможность CIP (Cleaning In Place, мойка без разборки), а буква «S» – возможность SIP (Sterilisation In Place, стерилизация без разборки), реализованную в этих насосах. Этим обеспечивается соответствие насосов CS строжайшим требованиям в отношении щадящей транспортировки, гигиены, очистки и стерилизации. Насосы серии CS соответствуют предписаниям санитарного стандарта США 3А и директив EHEDG.

Ротор

изготовлен из износ- и коррозионностойких материалов. Вариант исполнения – с дополнительной обработкой поверхности.

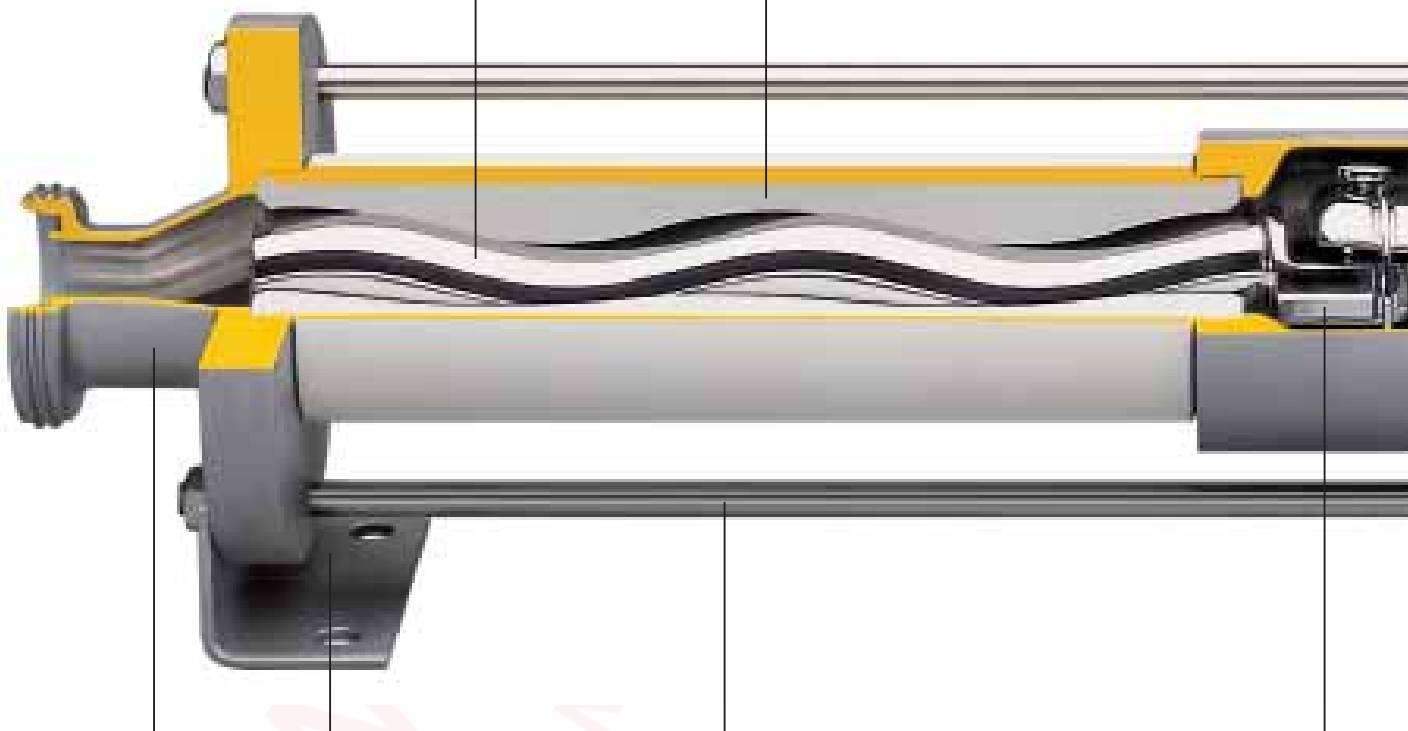

Опора

Из нержавеющей стали, усилена стекловолокном, для установки и крепления насоса.

Напорный штуцер

Из нержавеющей стали, шлифованная внутренняя поверхность, наружная поверхность усилена стекловолокном. Обтекаемая конструкция без мертвых зон, горизонтальное направление нижней стороны штуцера, обеспечивающее полное опорожнение. Стандартное соединение согласно DIN 11851, 11864 или Tri Clamp®.

Соединительная штанга

Из нержавеющей стали, для передачи усилия. При необходимости поставляется с лопастной мешалкой или подающим шнеком.

Статор

завулканизирован в трубе с двусторонним наружным буртиком для защиты от проворачивания и попадания перекачиваемой среды в резинометаллическое соединение. По отдельному заказу поставляется с равнотолщиной стенкой. По желанию – с кожухом статора из нержавеющей стали.

Открытый вильчатый шарнир

Для передачи усилия, выполнен в виде открытого «асептического шарнира» для оптимальной гигиенической чистоты, а также максимальной коррозионной стойкости и износостойкости. Удобен в обслуживании благодаря простому монтажу без использования специальных инструментов. В серии BCSB используется закрытое шарнирное соединение.

Открытое шарнирное соединение

Асептическое шарнирное соединение новой конструкции, рассчитанное на высокое давление и производительность.

Зажимные винты

Как и все винтовые соединения имеют коррозионностойкое исполнение.

Контактное уплотнительное кольцо

Одинарного действия, расположенное в камере всасывания, контактирующее с продуктом, с оптимальной возможностью очистки.

Корпус GLRD

Из нержавеющей стали, для крепления контактного уплотнительного кольца, по выбору – с охладителем.

Привод

Редукторные двигатели, передачи с регулируемым передаточным отношением или приводы с частотным регулированием всех известных изготовителей, присоединяемые фланцами непосредственно к насосу без дополнительной муфты. По желанию – с корпусом из нержавеющей стали.

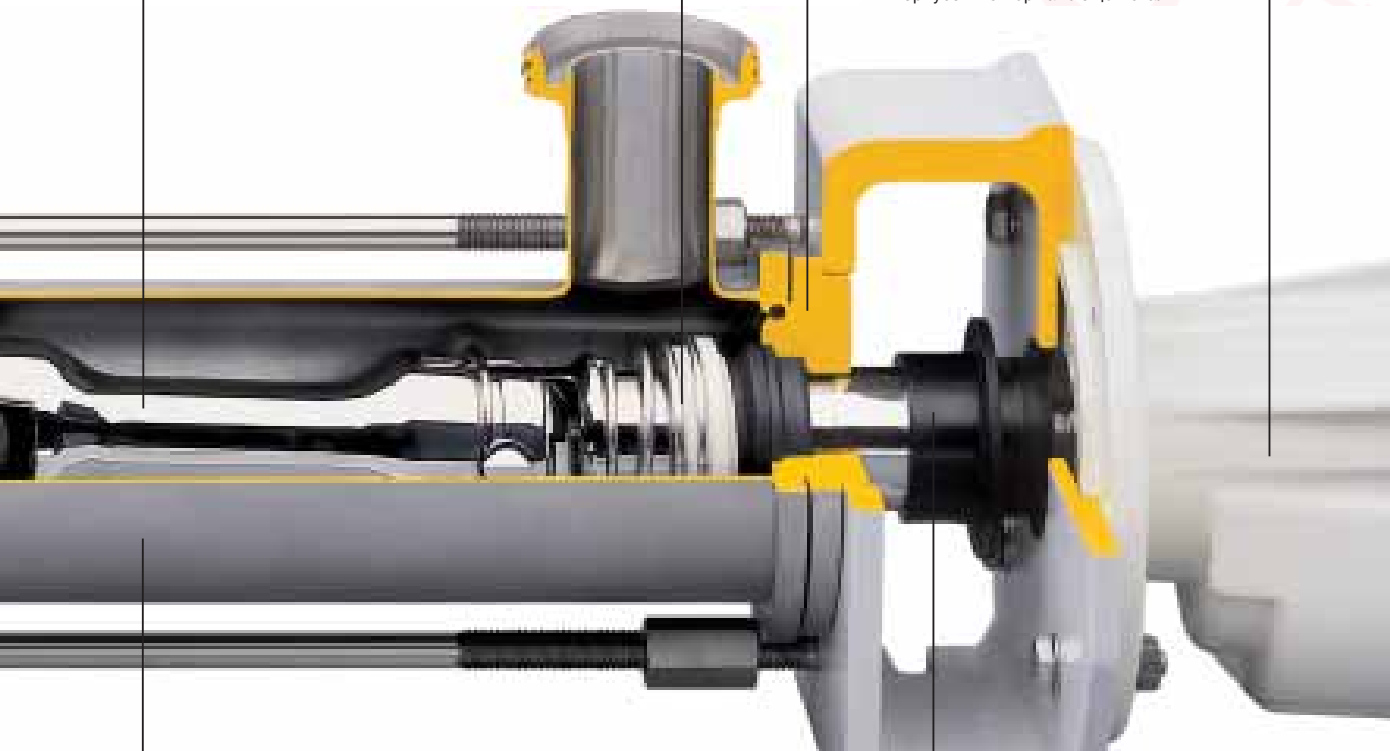

Разъемное соединение

Для быстрого разъединения и соединения насоса и привода, для быстрой замены вращающихся деталей и уплотнения вала; с пальцем вставного вала и разбрызгивающим кольцом для герметизации и защиты разъемного соединения, а также дополнительной защиты подшипников привода.

Вставной вал

Из нержавеющей стали, служит для передачи усилия от привода к соединительной штанге и для установки контактного уплотнительного кольца.

Рама

В коррозионностойком исполнении, по выбору – из нержавеющей стали; служит для установки насоса и приводного агрегата, а также для крепления к опорной плите или непосредственно к фундаменту.

детальное изображение: Открытое шарнирное соединение



Корпус всасывания

Из нержавеющей стали, шлифованная внутренняя поверхность, наружная поверхность усилена стекловолокном. Исполнение без мертвого пространства с соединительными патрубками над уплотнением вала, обеспечивающее полное использование внутреннего пространства для транспортировки продукта. По выбору, с тангенциальным CIP-патрубком для тщательной очистки и полной разгрузки. По желанию – с рубашкой для обогрева (без CIP-патрубка). Стандартное соединение согласно DIN 11851, 11864 или Tri Clamp®.

Почему Насосы для пищевых продуктов?

Потому что они встречаются в таких отраслях, как аграрная промышленность, пивоваренная промышленность и винокуренные заводы, химическая и биохимическая промышленность, переработка фруктов и овощей, переработка мяса и птицы, молочная промышленность и переработка молока, фармацевтическая и косметическая промышленность, кондитерская промышленность, переработка теста и хлебопечение, а также винодельческая промышленность.

Решающие преимущества

- Исключительно щадящее перекачивание, в том числе и высоковязких продуктов при стабильной производительности и давлении
 - Незначительные затраты на очистку: оптимизированная конструкция корпуса насоса без мертвых пространств предотвращает образование отложений продукта и упрощает полную очистку методом CIP-промывки
 - Облегчение технического обслуживания благодаря легко (де)монтируемым шарнирам
 - Контактные уплотнительные кольца надежной конструкции, соответствующие конкретным условиям эксплуатации, обеспечивают уплотнение вала согласно гигиеническим требованиям
 - Материалы статора и уплотнений, допущенные к применению Управлением по контролю за пищевыми продуктами и лекарственными средствами США (FDA), обеспечивают высокую безопасность качества перекачиваемого продукта
 - При циклической эксплуатации насоса возможна стерилизация (SIP) горячим паром
- > Производительность: 30 л/час–130 м³/час,
давление: до 24 бар

Обзор серий

Насосы серии BCSO оснащены открытыми асептическими шарнирами, которые гарантированно полностью очищаются методом проточной CIP-очистки. Они соответствуют строжайшим требованиям, предъявляемым к гигиенической чистоте, а также коррозионной стойкости и износостойкости. Открытый вилочный шарнир состоит, помимо соединительной штанги особой формы и ротора или головки вставного вала, только из двух деталей – пальца и стопорного кольца. Для работы при высоких давлениях и высокой производительности компания seerex дополнительно предлагает открытое шарнирное соединение новой конструкции. Работы по обслуживанию могут быть легко и быстро выполнены без специального инструмента. Исполнения шарниров, как и всех насосов серии BCSO, соответствуют предписаниям санитарных стандартов США 3A и директивам EHEDG.

Насосы серии BCSB отличаются от насосов серии BCSO исполнением шарниров. В насосах серии BCSB устанавливаются надежные закрытые шарнирные соединения, используемые в насосах seerex серий BN/NS. Эти недорогие и износостойкие шарнирные соединения заполнены специальной консистентной смазкой, допущенной к применению в пищевой промышленности, и имеют герметичное уплотнение при помощи эластичной манжеты и стягивающих лент. Они подходят для перекачивания абразивных сред и эксплуатации при высоких рабочих давлениях.

Насосы серии BTCS оснащены загрузочной воронкой и цилиндрической/конической зоной сжатия. Высоковязкие материалы с низкой текучестью подаются с помощью транспортного шнека на соединительной штанге к перекачивающим элементам – ротору и статору. Оптимальная загрузка перекачиваемой части достигается за счет подкачки давления в компрессионной зоне. По выбору заказчика насосы серии BTCS оснащаются удобными в обслуживании открытыми шарнирами или надежными закрытыми шарнирами.

Серия BCSO

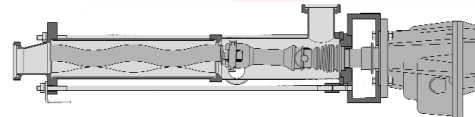

Серия BCSB

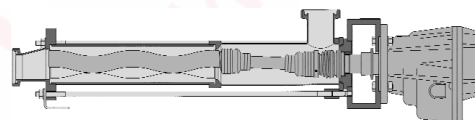

Серия BTCS

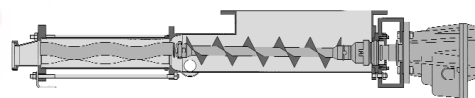

seepex.com
all things flow

www.teplo.com
промышленный отдел

А что мы можем довести до течения для Вас?

Или посетите нашу веб-страницу по адресу: www.seepex.com

CS 8.06RU